

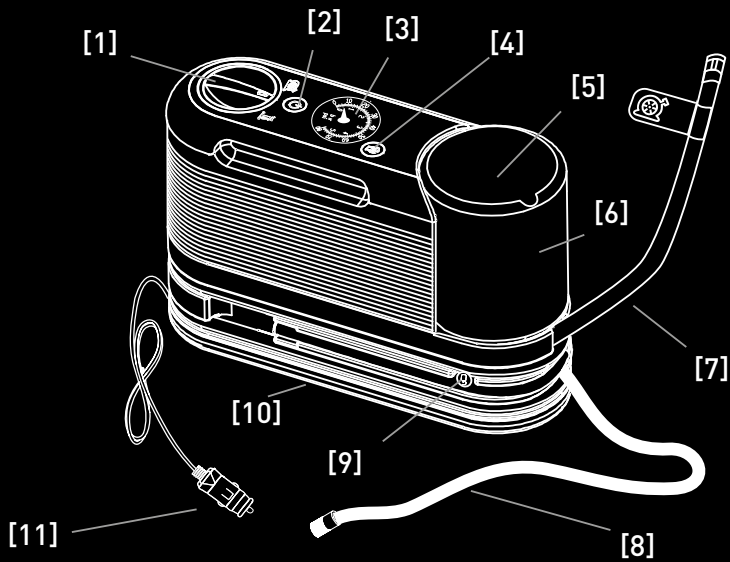

SENSOR

USER GUIDE

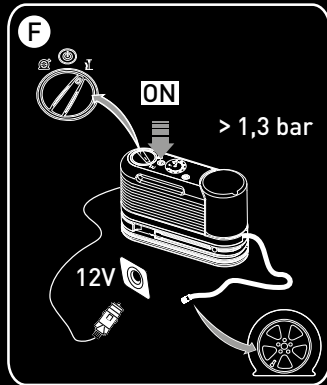

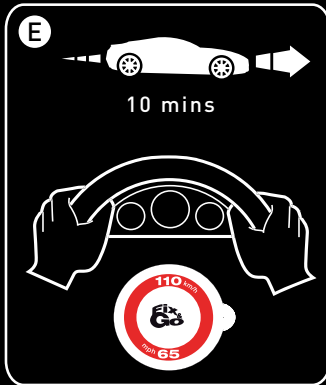
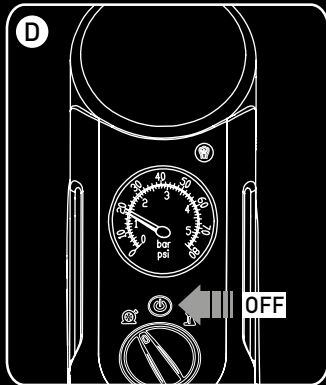
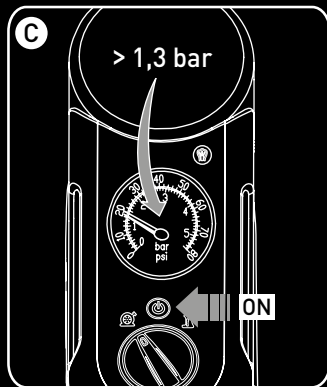
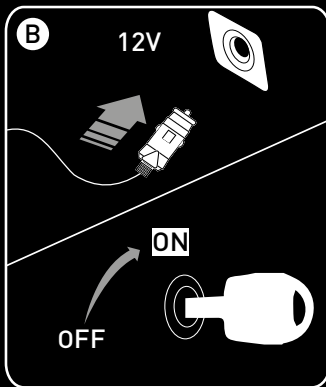
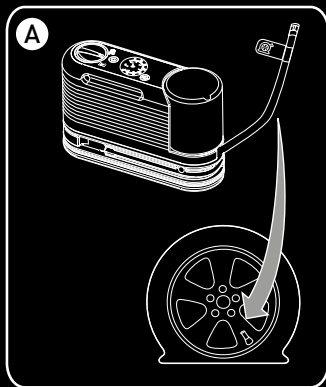

⚠ CAUTION: The information required by current standards is provided on the label used on the Fix&Go kit. Please read all of the warnings and instructions before use. Do not use the sealant after its expiration date provided on the label. Show this sealant container and label to any staff who need to handle tyres treated with the tyre repair kit. Fix&Go is a temporary tyre repair system. See a tyre specialist as soon as possible after use. The kit only repairs holes in the tyre tread; if the hole is over 6 mm in diameter and/or in other points of the tyre, do not use the kit, but call for roadside assistance. Do not remove any foreign bodies from the tyre. The sealant fluid is effective only at temperatures between -40°C and +50°C. Do not leave the compressor working for over 20 minutes at any one time: danger of overheating the unit. The sealant will not damage the tyre or the pressure sensors (TPMS).

Fix&Go TYRE REPAIRS

1. Park the vehicle in a safe, accessible place and engage the handbrake. Take out the kit. Remove the cap from the valve on the punctured tyre and connect the transparent sealant tube [7] (Fig. **A**).
2. Make sure that the on-off button [2] is set to off (button not pressed). Insert the electrical connector [11] into the 12 V socket in the vehicle. Switch on the vehicle's engine (Fig. **B**).
3. Turn the function select dial [1] to the left (tyre icon) and start the compressor by pressing the on-off button [2] (Fig. **C**). As soon as the sealant has entered the tyre and the pressure gauge [3] shows the ideal level of 2 bar / 29 psi (or below, if otherwise stated by the vehicle manufacturer), switch off the compressor (Fig. **D**).

If, after 15 minutes from the compressor being switched on, the pressure gauge [3] still shows a pressure of less than 1.3 bar / 19 psi, switch off the compressor and disconnect the sealant tube [7] from the tyre valve. Tighten the valve cap on the valve and move the vehicle so that the tyre makes about 5 turns to allow the sealant to be distributed inside it. Stop the vehicle, connect the black inflation tube [8] to the tyre, turn the function select dial [1] to the right (pump icon) and run the compressor until the ideal pressure level has been reached. If, after 15 more minutes of compressor use, the pressure continues to be less than 1.3 bar / 19 psi, **THE TYRE IS TOO DAMAGED TO REPAIR**. Return the kit to its compartment inside the vehicle, then call for roadside assistance.

4. Disassemble the kit, removing the electrical connector and tubes, then tighten the cap onto the tyre valve. Affix the maximum speed sticker [5] in a position where it is easily seen and resume driving, according to the limit shown, and without any sudden acceleration or braking (Fig. **E**). After driving for about 10 minutes, park the vehicle in a safe place, leaving the engine running.

5. Take out the kit, make sure that the on-off button [2] is set to off, and that the function select dial [1] is set to the right (pump icon), and insert the electrical

connector [11] into the 12 V power socket in the vehicle. Remove the cap from the tyre valve, take out the black inflation tube [8] and connect it to the valve. Check the pressure gauge [3] for the correct tyre pressure reading.

6a. If the pressure reading is less than 1.3 bar / 19 psi, **THE TYRE IS TOO DAMAGED TO REPAIR**. Return the kit to its compartment inside the vehicle, then call for roadside assistance.

6b. If the pressure reading is 1.3 bar / 19 psi or above, switch on the compressor and inflate the tyre to the required level. (Fig. **F**). To adjust any excess pressure in the tyre, press the air release button [4]. Disconnect the kit and return it to its compartment inside the vehicle, then call for roadside assistance. Drive carefully and take the vehicle to a specialist or the manufacturer's assistance service as soon as possible.

Fix&Go INFLATION

Make sure that the on-off button [2] is set to off. Take out the black inflation tube [8] and connect it to the tyre valve. Insert the electrical connector [11] into the 12 V socket in the vehicle. Switch on the vehicle's engine, turn the function select dial [1] to the right (pump icon) and run the compressor until the required pressure is reached (Fig. **G**). To adjust any excess pressure in the tyre, press the air release button [4]. In the same way, using the accessories [10], it is possible to inflate bicycle tyres, balls, air beds, etc.

Fix&Go REPLACEMENT

Only use original refills that can be purchased online from the website store.fixandgo.com or from authorised Fix&Go retailers. Remove the sealant container [6] by pressing the release button [9]. Insert the new cartridge, pressing it firmly downwards. For more information, see the images on the product label.

IT ISTRUZIONI PER L'USO

ATTENZIONE: Le informazioni previste dalla normativa vigente sono riportate sull'etichetta del kit Fix&Go. Prima dell'utilizzo leggere attentamente tutte le avvertenze e le istruzioni per l'uso. Non utilizzare il liquido sigillante oltre la data di scadenza indicata sull'etichetta. Mostrare il contenitore del sigillante e l'etichetta al personale che dovrà maneggiare lo pneumatico trattato con il kit di riparazione. Fix&Go è un sistema di riparazione temporanea degli pneumatici, dopo l'utilizzo recarsi il prima possibile da uno specialista. Il kit ripara forature presenti esclusivamente sul battistrada dello pneumatico; se il foro supera i 6 mm di diametro e/o è in altri punti dello pneumatico, non utilizzare e chiamare il soccorso stradale. Non rimuovere eventuali corpi estranei presenti nello pneumatico. Il liquido sigillante è efficace a temperature comprese tra -40°C e +50°C. Non lasciare acceso il compressore per oltre 20 minuti continuativi: pericolo di surriscaldamento dell'unità. Il sigillante non danneggia lo pneumatico né i sensori di pressione (TPMS).

Fix&Go RIPARAZIONE

1. Posizionare la vettura in zona sicura ed agevole, inserendo il freno di stazionamento. Prelevare il kit. Rimuovere il tappo dalla valvola dello pneumatico forato e connettervi il tubo trasparente del sigillante [7] (Fig. **A**).
2. Assicurarsi che il pulsante on-off [2] sia in posizione spento (pulsante non premuto). Inserire il connettore elettrico [11] nella presa 12V del veicolo. Accendere il motore del veicolo (Fig. **B**).
3. Ruotare la manopola di selezione funzione [1] verso sinistra (icona pneumatico) ed azionare il compressore premendo il pulsante on-off [2] (Fig. **C**). Non appena il sigillante è completamente fluito nello pneumatico ed il manometro [3] segnala la pressione ideale di 2 bar / 29 psi (o inferiore, se diversamente indicato dal produttore del veicolo), spegnere il compressore (Fig. **D**).

Se dopo 15 min. dall'accensione del compressore il manometro [3] segnala una pressione inferiore a 1.3 bar / 19 psi: spegnere il compressore, scollegare il tubo trasparente del sigillante [7] dalla valvola dello pneumatico, riavvitare il tappo della valvola e spostare il veicolo facendo compiere circa 5 giri alla ruota per permettere la distribuzione del sigillante al suo interno. Fermare il veicolo, connettere il tubo nero di gonfiaggio [8] allo pneumatico, ruotare la manopola di selezione funzione [1] verso destra (icona pompa) ed accendere il compressore fino al raggiungimento della pressione ideale. Se dopo altri 15 min. dall'accensione la pressione continua ad essere inferiore a 1.3 bar / 19 psi, **LO PNEUMATICO È TROPPO DANNEGGIATO PER ESSERE RIPARATO.** Riporre il kit nel proprio alloggiamento all'interno del veicolo e chiamare il soccorso stradale.

4. Smontare il kit rimuovendo connettore elettrico e tubi, riavvitare il tappo della valvola dello pneumatico. Applicare il bollino adesivo di velocità massima [5] in posizione ben visibile e rimettersi immediatamente alla guida, rispettando il limite indicato e senza accelerare o frenare in modo brusco (Fig. **E**). Dopo

aver guidato per circa 10 min. posizionare il veicolo in zona sicura, lasciando acceso il motore.

5. Prelevare il kit, assicurarsi che il pulsante on-off [2] sia in posizione spento e che la manopola di selezione funzione [1] punti verso destra (icona pompa), inserire il connettore elettrico [11] nella presa 12V del veicolo. Rimuovere il tappo dalla valvola dello pneumatico, estrarre il tubo nero di gonfiaggio [8] e connetterlo alla valvola. Controllare il manometro [3] che segnerà la pressione dello pneumatico.

6a. Se la pressione è inferiore a 1.3 bar / 19 psi, **LO PNEUMATICO È TROPPO DANNEGGIATO PER ESSERE RIPARATO.** Riporre il kit nel proprio alloggiamento all'interno del veicolo e chiamare il soccorso stradale.

- 6b. Se invece la pressione indicata è uguale o superiore a 1.3 bar / 19 psi, accendere il compressore fino al raggiungimento della pressione ideale (Fig. **F**). Per regolare l'eventuale sovrappressione premere il pulsante rilascio aria [4]. Scollegare e riporre il kit nel proprio alloggiamento all'interno del veicolo. Guidare con prudenza e raggiungere nel più breve tempo uno specialista o la rete assistenziale del costruttore.

Fix&Go GONFIAGGIO

Assicurarsi che il pulsante on-off [2] sia in posizione spento. Estrarre il tubo nero di gonfiaggio [8] e connetterlo alla valvola dello pneumatico. Inserire il connettore elettrico [11] nella presa 12V del veicolo. Accendere il motore del veicolo, ruotare la manopola di selezione funzione [1] verso destra (icona pompa) ed azionare il compressore fino al raggiungimento della pressione ideale (Fig. **F**). Per regolare l'eventuale sovrappressione premere il pulsante rilascio aria [4]. Con la stessa modalità, utilizzando gli accessori [10], si possono gonfiare ruote di biciclette, palloni, materassi, ecc.

Fix&Go RICAMBIO

Utilizzare esclusivamente ricariche originali acquistabili online sul sito store.fixandgo.com oppure presso i rivenditori autorizzati Fix&Go. Per rimuovere il contenitore del sigillante [6] è sufficiente sollevarlo mantenendo premuto il pulsante di sgancio [9]. Inserire il nuovo contenitore del sigillante premendo con forza verso il basso. Per maggiori informazioni vedere le immagini presenti sull'etichetta del prodotto.

FR MODE D'EMPLOI

⚠ ATTENTION: Les informations prévues par la réglementation en vigueur figurent sur l'étiquette du kit Fix&Go. Avant l'utilisation, lire attentivement tous les avertissements et les instructions d'utilisation. Ne pas utiliser l'anduit au-delà de la date d'expiration indiquée sur l'étiquette. Présenter l'emballage du liquide de scellage et l'étiquette au personnel qui devra manipuler le pneu traité avec le kit de réparation. Fix&Go est un système de réparation temporaire des pneus; après l'utilisation se rendre chez un spécialiste dès que possible. Le kit répare les crevaisons exclusivement présentes sur la bande de roulement du pneu; si le diamètre du trou est supérieur à 6 mm et/ou s'il se trouve en un autre point du pneu, ne pas utiliser le véhicule et appeler les secours. Ne pas enlever les éventuels corps étrangers présents dans le pneu. Le liquide de scellage est efficace à des températures comprises entre -40°C et +50°C. Ne pas laisser le compresseur allumé pendant plus de 20 minutes consécutives: danger de surchauffe de l'unité. Le liquide de scellage n'endommage ni le pneu ni les capteurs de pression (TPMS).

Fix&Go RÉPARATION

- Positionner le véhicule dans un lieu sûr et accessible et tirer le frein à main. Prélever le kit. Enlever le bouchon de la valve du pneu crevé puis y connecter le tube transparent du liquide de scellage [7] (Fig. **A**).
- S'assurer que le bouton on-off [2] est sur off (éteint) (c'est-à-dire qu'il ne doit pas être enfoncée). Brancher le connecteur électrique [11] sur la prise 12V du véhicule. Démarrer le moteur du véhicule (Fig. **B**).
- Tourner le bouton de sélection de la fonction [1] vers la gauche (icône du pneu) et actionner le compresseur en appuyant sur le bouton on-off [2] (Fig. **C**). Éteindre le compresseur dès que le liquide de scellage s'est complètement écoulé à l'intérieur du pneu et que le manomètre [3] signale la pression idéale de 2 bars / 29 psi (ou inférieure, en cas d'indications différentes de la part du fabricant du véhicule) (Fig. **D**).

Si 15 minutes après l'allumage du compresseur le manomètre [3] signale une pression inférieure à 1.3 bar / 19 psi, éteindre ce dernier, déconnecter le tube transparent du liquide de scellage [7] de la valve du pneu, revisser le bouchon de la valve et déplacer le véhicule en faisant faire 5 tours à la roue afin de permettre la distribution du liquide de scellage à l'intérieur de ce dernier. Arrêter le véhicule, connecter le tube noir de gonflage [8] au pneu, tourner le bouton de sélection de la fonction [1] vers la droite (icône de la pompe) et allumer le compresseur jusqu'à l'obtention de la pression idéale. Si 15 min. après l'allumage du compresseur la pression continue à être inférieure à 1.3 bar / 19 psi, cela signifie que LE PNEU EST TROP ENDOMMAGÉ POUR ÊTRE RÉPARÉ. Ranger le kit dans son logement à l'intérieur du véhicule et appeler les secours.

- Démonter le kit enlevant le connecteur électrique et les tubes, revisser le bouchon de la valve du pneu. Appliquer la vignette adhésive de vitesse maximale [5] dans une position bien visible et se remettre immédiatement au

volant en respectant la limitation de vitesse indiquée et en évitant d'accélérer et de freiner brusquement (Fig. **E**). Après avoir conduit pendant environ 10 min. positionner le véhicule dans une zone sûre, en laissant le moteur allumé.

- Prélever le kit, s'assurer que le bouton on-off [2] est sur off (éteint) et que le bouton de sélection de la fonction [1] est orienté vers la droite (icône de la pompe), brancher le connecteur électrique [11] sur la prise 12V du véhicule. Enlever le bouchon de la valve du pneu réparé, extraire le tube noir de gonflage [8], le connecter à la valve. Contrôler la pression du pneu sur le manomètre [3].

6a. Si la pression indiquée est inférieure à 1.3 bar / 19 psi, cela signifie que LE PNEU EST TROP ENDOMMAGÉ POUR ÊTRE RÉPARÉ. Ranger le kit dans son logement à l'intérieur du véhicule et appeler les secours.

6b. Si la pression indiquée est égale ou supérieure à 1.3 bar / 19 psi, allumer le compresseur jusqu'à la pression idéale (Fig. **F**). Pour régler l'éventuelle surpression, appuyer sur le bouton d'évacuation de l'air [4]. Déconnecter et ranger le kit dans son logement à l'intérieur du véhicule. Conduire avec prudence et se rendre dès que possible chez un spécialiste ou à un poste d'assistance du réseau du fabricant.

Fix&Go GONFLAGE

S'assurer que le bouton on-off [2] est sur off (éteint). Extraire le tube noir de gonflage [8] et le connecter à la valve du pneu. Brancher le connecteur électrique [11] sur la prise 12V du véhicule. Démarrer le moteur du véhicule, tourner le bouton de sélection de la fonction [1] vers la droite (icône de la pompe) et actionner le compresseur jusqu'à la pression idéale (Fig. **F**). Pour régler l'éventuelle surpression, appuyer sur le bouton d'évacuation de l'air [4]. Suivant la même modalité, en utilisant les accessoires [10], on peut gonfler des roues de bicyclette, des ballons, des matelas pneumatiques, etc.

Fix&Go PIÈCE DE RECHANGE

Utiliser exclusivement des recharges originales disponibles en ligne sur le site store.fixandgo.com ou bien chez les revendeurs autorisés Fix&Go. Pour enlever le récipient du liquide de scellage [6], il suffit de le soulever en enfonçant le bouchon de décrochage [9]. Introduire le nouveau récipient du liquide de scellage en exerçant une forte pression vers le bas. Pour de plus amples informations, voir les images présentes sur l'étiquette du produit.

⚠ ADVERTENCIA: La información prevista por la normativa vigente se indica en la etiqueta del kit Fix&Go. Antes de usarlo, lea atentamente las advertencias y las instrucciones de uso. No use el sellador después de la fecha de caducidad que aparece en la etiqueta. Muestre el contenedor del sellante y la etiqueta a las personas que deban conducir con el neumático manipulado con el kit de reparación. Fix&Go es un sistema de reparación temporal de neumáticos. Tras su uso, acuda lo antes posible a un especialista. El kit repara los pinchazos presentes exclusivamente en la banda de rodamiento del neumático. Si el orificio superara los 6 mm de diámetro y/o en otros puntos del neumático, no use el kit y llame a asistencia en carretera. No quite los cuerpos extraños que contenga el neumático. El líquido sellante es eficaz a una temperatura entre +40°C y +50°C. No deje encendido el compresor más de 20 minutos seguidos; existe el peligro de un sobrecalentamiento. El sellante no daña el neumático ni los sensores de presión (TPMS).

Fix&Go REPARACIÓN

1. Estacione el vehículo en un lugar seguro y libre de obstáculos. No olvide poner el freno de mano. Coja el kit. Quite el tapón de la válvula del neumático pinchado y conecte el tubo transparente del sellante [7] (Fig. **A**).

2. Asegúrese de que el botón on-off [2] esté apagado (botón no pulsado). Conecte el cable eléctrico [11] en la toma de 12V del vehículo. Encienda el motor del vehículo (Fig. **B**).

3. Gire el selector de selección de función [1] hacia la izquierda (icono del neumático) y active el compresor mediante el botón on-off [2] (Fig. **C**). Cuando haya pasado todo el sellante al neumático y el manómetro [3] indique la presión ideal de 2bar / 29 psi (o inferior si lo indicara el fabricante del vehículo), apague el compresor (Fig. **D**).

Si después de 15 minutos de haber encendido el compresor, el manómetro [3] indica una presión inferior a 1.3 bar / 19 psi, apague el compresor, desconecte el tubo del sellante [7] de la válvula del neumático, vuelva a enroscar el tapón de la válvula y mueva el vehículo girando el neumático alrededor de 5 veces para que el sellante se pueda distribuir adecuadamente en el interior. Detenga el vehículo, conecte el tubo negro de inflar [8] al neumático, gire el selector de selección de función [1] hacia la derecha (icono de la bomba) y encienda el compresor hasta que alcance la presión ideal. Si después de otros 15 minutos de haber encendido el compresor, la presión sigue siendo inferior a 1.3 bar / 19 psi, **EL NEUMÁTICO ESTÁ DEMASIADO DAÑADO COMO PARA REPARARLO**. Coloque el kit en su compartimento dentro del vehículo y llame a asistencia en carretera.

4. Para desmontar el kit, extraiga el cable eléctrico y los tubos, y vuelva a enroscar el tapón de la válvula del neumático. Coloque la etiqueta adhesiva de velocidad máxima [5] en un lugar donde se pueda ver claramente y conduzca inmediatamente respetando el límite indicado y sin acelerar o frenar de forma brusca (Fig. **E**). Tras haber conducido durante alrededor de 10 minutos,

estacione el vehículo en un lugar seguro y no apague el motor.

5. Coja el kit, asegúrese de que el botón on-off [2] esté en la posición de apagado y de que el selector de selección de función [1] esté hacia la derecha (icono de la bomba). Posteriormente, conecte el cable eléctrico [11] en la toma de 12V del vehículo. Quite el tapón de la válvula del neumático, extraiga el tubo negro de inflar [8] y conéctelo a la válvula. Compruebe la presión del neumático que le indica el manómetro [3].

6a. Si la presión es inferior a 1.3 bar / 19 psi, **EL NEUMÁTICO ESTÁ DEMASIADO DAÑADO COMO PARA REPARARLO**. Coloque el kit en su compartimento dentro del vehículo y llame a asistencia en carretera.

6b. Si, en cambio, la presión indicada es igual o superior a 1.3 bar / 19 psi, encienda el compresor y actúe hasta alcanzar la presión ideal (Fig. **F**). Si el neumático tuviera exceso de presión, pulse el botón de liberación de aire [4]. Desconecte el kit e introdúzcalo en su compartimento dentro del vehículo. Conduzca con precaución y acuda lo antes posible a un especialista o llame a la red de asistencia del fabricante de sus neumáticos.

Fix&Go INFLADO

Asegúrese de que el botón on-off [2] esté en la posición de apagado. Extraiga el tubo negro de inflar [8] y conéctelo a la válvula del neumático. Conecte el cable eléctrico [11] en la toma de 12V del vehículo. Encienda el motor del vehículo, gire el selector de selección de función [1] hacia la derecha (icono de la bomba) y active el compresor hasta que alcance la presión ideal (Fig. **F**). Si el neumático tuviera exceso de presión, pulse el botón de liberación de aire [4]. Siempre de la misma forma pero con los accesorios [10], puede inflar ruedas de bicicletas, balones, colchonetas, etc.

Fix&Go RECAMBIO

Use exclusivamente recargas originales que puede comprar online en la web store.fixandgo.com o en tiendas autorizadas Fix&Go. Para extraer el contenedor del sellante [6], levántelo mientras presiona el botón de desconexión [9]. Introduzca el contenedor de sellante nuevo empujándolo hacia abajo. Para más información, vea las imágenes de la etiqueta del producto.

DE GEBRAUCHSANWEISUNG

ACHTUNG: Die von der geltenden Norm vorgesehenen Informationen werden auf dem Etikett des Kits Fix&Go angegeben. Lesen Sie vor der Benützung aufmerksam alle Hinweise und Anweisungen zur Benützung. Verwenden Sie den Dichtstoff nicht mehr nach seinem auf dem Etikett vermerkten Verfallsdatum. Zeigen Sie den Behälter und das Etikett dem Personal, das den mit dem Reifen-Reparatur-Kit behandelten Reifen reparieren muss. Fix&Go ist ein System zur vorübergehenden Reparatur der Reifen; fahren Sie nach der Benützung so bald wie möglich zu einem Reifendienst. Der Kit repariert ausschließlich Löcher in der Lauffläche des Reifens; benutzen Sie den Kit nicht, falls das Loch einen Durchmesser von mehr als 6 mm aufweist oder sich an anderen Stellen des Reifens befindet, und rufen Sie den Pannendienst. Entfernen Sie eventuelle Fremdkörper nicht aus dem Reifen. Die Versiegelungsflüssigkeit kann bei einer Temperatur zwischen -40 °C und +50 °C angewendet werden. Lassen Sie den Kompressor nicht für länger als 20 Minuten ununterbrochen eingeschaltet; Überhitzungsgefahr. Das Versiegelungsmittel beschädigt den Reifen oder die Drucksensoren (TPMS) nicht.

Fix&GoREPARATUR

1. Stellen Sie das Fahrzeug sicher ab und betätigen Sie die Feststellbremse. Entnehmen Sie den Kit. Entfernen Sie die Verschlusskappe des Ventils des beschädigten Reifens und schrauben Sie den transparenten Schlauch des Versiegelungsmittels [7] auf (Abb. **A**).
2. Stellen Sie sicher, dass sich die Taste On/Off [2] in der ausgeschalteten Position befindet (Taste nicht gedrückt). Stecken Sie den Stecker [11] in den 12 V-Anschluss des Fahrzeugs ein. Starten Sie den Motor des Fahrzeugs (Abb. **B**).
3. Drehen Sie den Funktionswahlknopf [1] nach links (Symbol Reifen) und schalten Sie den Kompressor durch Drücken der Taste On/Off [2] ein (Abb. **C**). Schalten Sie den Kompressor aus, sobald das Versiegelungsmittel vollständig in den Reifen geflossen ist und das Manometer [3] den idealen Druck von 2 bar / 29 psi anzeigt (oder weniger, falls vom Fahrzeughersteller abweichend angegeben) (Abb. **D**).

Falls das Manometer [3] 15 Minuten nach dem Einschalten des Kompressors einen Druck von unter 1.3 bar / 19 psi anzeigt: Schalten Sie den Kompressor aus, klemmen Sie den transparenten Schlauch des Versiegelungsmittels [7] vom Ventil des Reifens ab, schrauben Sie die Verschlussklappe des Ventils auf und bewegen Sie das Fahrzeug, damit das Rad ca. 5 Umdrehungen ausführt, so dass das Versiegelungsmittel sich in seinem Inneren verteilen kann. Halten Sie das Fahrzeug an, schließen Sie den schwarzen Aufpumpschlauch [8] an den Reifen an, drehen Sie den Funktionswahlknopf [1] nach rechts (Symbol Pumpe) und schalten Sie den Kompressor ein, bis der ideale Druck erreicht ist. Falls der Druck nach weiteren 15 Minuten ab dem Einschalten weniger als 1.3 bar / 19 psi beträgt, **IST DER REIFEN ZU STARK BESCHÄDIGT, UM REPARIERT ZU WERDEN**. Verstauen Sie den Kit wieder in seinem Fach im Inneren des Fahrzeugs und rufen Sie den Pannendienst.

4. Bauen Sie den Kit ab, entfernen Sie den Stecker und die Schläuche und schrauben Sie die Verschlusskappe wieder auf das Ventil des Reifens.

Bringen Sie den Aufkleber max. Geschwindigkeit [5] in gut sichtbarer Position an, setzen Sie die Fahrt umgehend unter Einhaltung der angegebenen Höchstgeschwindigkeit fort und vermeiden Sie plötzliches Beschleunigen oder Bremsen (Abb. **E**). Stellen Sie das Fahrzeug nach einer Fahrzeit von ca. 10 Minuten sicher ab und lassen Sie den Motor laufen.

5. Entnehmen Sie den Kit, stellen Sie sicher, dass sich die Taste On/Off [2] in der ausgeschalteten Position befindet und, dass der Funktionswahlknopf [1] nach rechts zeigt (Symbol Pumpe) und stecken Sie den Stecker [11] in den 12 V-Anschluss des Fahrzeugs. Entfernen Sie die Verschlusskappe vom Ventil des Reifens, entnehmen Sie den schwarzen Aufpumpschlauch [8] und schließen Sie ihn an das Ventil an. Kontrollieren Sie das Manometer [3], das den Druck des Reifens anzeigt.

6a. Falls der Druck weniger als 1.3 bar / 19 psi beträgt, **IST DER REIFEN ZU STARK BESCHÄDIGT, UM REPARIERT ZU WERDEN**. Verstauen Sie den Kit wieder in seinem Fach im Inneren des Fahrzeugs und rufen Sie den Pannendienst.

6b. Schalten Sie den Kompressor an, bis der ideale Druck erreicht ist, falls der angezeigte Druck 1.3 bar / 19 psi oder mehr beträgt (Abb. **F**). Drücken Sie zum Ablassen des eventuellen Überdrucks die Taste Luft ablassen [4]. Klemmen Sie den Kit ab und verstauen Sie ihn im entsprechenden Fach im Inneren des Fahrzeugs. Fahren Sie vorsichtig zum nächsten Reifendienst oder zum Kundendienst des Herstellers.

Fix&GoAUFPUMPEN

Stellen Sie sicher, dass sich die Taste On/Off [2] in der ausgeschalteten Position befindet. Entnehmen Sie den schwarzen Aufpumpschlauch [8] und schließen Sie ihn an das Ventil des Reifens an. Stecken Sie den Stecker [11] in den 12 V-Anschluss des Fahrzeugs ein. Starten Sie den Motor des Fahrzeugs, drehen Sie den Funktionswahlknopf [1] nach rechts (Symbol Pumpe) und schalten Sie den Kompressor ein, bis der ideale Druck erreicht ist (Abb. **F**). Drücken Sie zum Ablassen des eventuellen Überdrucks die Taste Luft ablassen [4]. Unter Verwendung des Zubehörs [10] können auf gleiche Weise Fahrradreifen, Bälle, Luftmatratzen usw. aufgepumpt werden.

Fix&GoERSATZTEIL

Verwenden Sie ausschließlich die Original-Nachfüllungen, die Sie online auf der Website store.fixandgo.com oder bei den Fix&Go-Vertragshändlern erhalten. Zum Entfernen des Behälters des Versiegelungsmittels [8] ist es ausreichend, ihn anzuheben und dabei die Auslösetaste [9] gedrückt zu halten. Setzen Sie den neuen Behälter des Versiegelungsmittels ein und drücken Sie ihn kräftig nach unten. Für weitergehende Informationen siehe die Bilder auf dem Aufkleber des Produkts.

SV BRUKSANVISNING

⚠ **WARNING:** All information som krävs enligt gällande föreskrifter finns på Fix&Go-satsens etikett. Innan användning ska man noggrant läsa alla varningar och användaranvisningar. Använd inte tätningemedlet efter utgångsdatumet på etiketten. Visa behållaren med tätningssvåtska och etiketten för den personal som ska hantera däckets som repareras med satsen. Fix&Go är ett system som tillfälligt reparerar däck, och efter användning måste man så snart som möjligt vända sig till en specialist. Satsen kan endast reparera hål på däckets slitbana. Om hälets diameter överstiger 6 mm och/eller finns på andra delar av däckets ska man inte använda produkten utan kontakta väggassistans. Avlägsna inga eventuella främmande föremål från däckets. Tätningssvåtskan fungerar vid temperaturer på mellan -40°C och +50°C. Låt inte kompressorn vara igång mer än 20 minuter i ett sträck eftersom det föreligger risk för överhettning. Tätningssvåtskan är inte skadlig för däckets eller trycksensorerna (TPMS).

Fix&GoREPARATION

1. Placera fordonet på en säker och lättåtkomlig plats och dra åt parkeringsbromsen. Plocka fram reparationsatsen. Ta bort hättan på det skadade däckets ventil och koppla fast den genomskinliga slangen med tätningssvåtska [7] (Fig. **A**).

2. Se till att on/off-knappen [2] är i avstängt läge (knappen ej intryckt). Koppla in den elektriska stickkontakten [11] i fordonets 12V uttag. Sätt igång fordonets motor (Fig. **B**).

3. Vrid funktionsväljaren [1] åt vänster (ikonen med ett däck) och aktivera kompressorn genom att trycka på on/off-knappen [2] (Fig. **C**). Så fort tätningssvåtskan flutit ut helt i däckets och manometern [3] visar det önskade trycket på 2 bar / 29 psi (eller lägre om fordonstillverkarens anvisningar säger annat) ska man stänga av kompressorn (Fig. **D**).

Om manometern [3] 15 minuter efter det att kompressorn sattes igång visar ett tryck underliggande 1.3 bar / 19 psi ska man stänga av kompressorn, koppla loss den genomskinliga slangen med tätningssvåtska [7] från däckventilen, skruva fast hättan på ventilen igen och flytta fordonet så att däckets rullar cirka 5 varv. Detta görs för att tätningssvåtskan ska fördelas på insidan. Stanna fordonet, koppla in den svarta trycksättningsslangen [8] till däckets, vrid funktionsväljaren [1] åt höger (ikonen med en pump) och starta kompressorn tills önskat tryck nås. Om trycket efter ytterligare 15 minuter från igångsättning fortfarande understiger 1.3 bar / 19 psi **ÄR DÄCKET ALLTFÖR SKADAT FÖR ATT KUNNA REPARERAS**. Lägg satsen på plats inne i fordonet och kontakta väggassistans.

4. Montera ner satsen genom att avlägsna den elektriska stickkontakten och slangarna och dra åt hättan på däckventilen. Sätt fast klistermärket med hastighetsbegränsningen [5] på en väl synlig plats och återuppta omedelbart körningen i enlighet med den angivna maxhastigheten och utan att accelerera eller bromsa alltför bryskt (Fig. **E**). Efter att ha kört i cirka 10 minuter ska man ställa fordonet på en säker plats och låta motorn vara igång.

5. Plocka fram satsen, kontrollera att on/off-knappen [2] är i avstängt läge och att funktionsväljaren [1] pekar åt höger (ikonen med en pump) och koppla in den elektriska stickkontakten [11] i fordonets 12V uttag. Ta bort hättan på däckventilen, dra ut den svarta trycksättningsslangen [8] och koppla den till ventilen. Kontrollera däckets tryck på manometern [3].

6a. Om trycket understiger 1.3 bar / 19 psi **ÄR DÄCKET ALLTFÖR SKADAT FÖR ATT KUNNA REPARERAS**. Lägg satsen på plats inne i fordonet och kontakta väggassistans.

6b. Om det angivna trycket däremot är lika med eller överstigande 1.3 bar / 19 psi ska man sätta igång kompressorn tills önskat tryck har nås (Fig. **F**). För att justera ett eventuellt övertryck ska man trycka på knappen för luftutsläpp [4]. Koppla loss och lägg tillbaka satsen på plats inne i fordonet. Kör försiktigt och ta dig så snart som möjligt till en specialist eller tillverkarens servicenät.

Fix&GoTRYCKSÄTTNING

Se till att on/off-knappen [2] är i avstängt läge. Dra ut den svarta trycksättningsslangen [8] och koppla den till däckventilen. Koppla in den elektriska stickkontakten [11] i fordonets 12V uttag. Starta fordonets motor, vrid funktionsväljaren [1] åt höger (ikonen med en pump) och aktivera kompressorn tills önskat tryck nås (Fig. **F**). För att justera ett eventuellt övertryck ska man trycka på knappen för luftutsläpp [4]. På samma sätt kan man med hjälp av tillbehören [10] blåsa upp cykelhjul, bollar, madrasser och liknande.

Fix&GoRESERVDELAR

Använd endast originalreservdelar som kan köpas online på webbsidan store.fixandgo.com eller hos behöriga Fix&Go-återförsäljare. För att ta bort behållaren med tätningemedel [6] räcker det att lyfta upp den och hålla knoppen för frikoppling [9] intryckt. För in den nya behållaren med tätningemedel och tryck den nedåt med kraft. Vi hänvisar till bilderna på produktens etikett för ytterligare information.

ZH 使用说明

△ 注意：与现行法律规定有关的信息请参见Fix&Go套件上的标签。使用之前仔细阅读所有警示和使用说明。不要在标签所示保质期后使用密封胶。向需要处置经本修补套件处理的轮胎的工作人员展示密封胶容器及其标签。Fix&Go是轮胎临时修补系统。试用之后应当尽快前往修车行。本套件仅可修补轮胎胎面上的孔。如果直径超过6毫米 / 0.24英寸和/或出现在轮胎其它部分，则不可使用本套件且应呼叫路面救援。不要取出轮胎中的异物。密封胶的有效温度介于-40 °C / -40 °F和+50 °C / +122 °F之间。不要让压缩机连续工作20分钟以上：过热危险。密封胶不会损坏轮胎或压强感应器（TPMS）。

Fix&Go 修补

1. 将汽车停放在安全且便于操作的区域，拉上手刹。取出套件。取下被刺透的轮胎的阀门芯，连接密封胶透明管[7]（图 **A**）。
2. 确保开-关按钮[2]位于关闭位置（按钮没有按下）。将电源连接器[11]插入车辆12V插座。启动车辆发动机（图 **B**）。
3. 向左（车轮标志）旋转功能选定旋钮[1]，并按下开关按钮[2]启动压缩机（图 **C**）。密封胶完全注入轮胎中且压力计[3]显示理想压强2巴/29大气压强（或更低，如果车辆制造商另有规定）后，关闭压缩机（图 **D**）。

压缩机启动15分钟之后，如果压力计[3]显示压强低于1.3巴/19大气压强：关闭压缩机，从轮胎阀门上取下密封胶透明管[7]，重新拧紧阀门芯。移动车辆，让轮胎旋转5圈左右，以便密封胶在内部均匀分布。停下车辆，将黑色充气管[8]连接到轮胎上，向右旋转（泵图标）功能选择旋钮[1]，启动压缩机，直到达到理想压强。再次等待15分钟之后，如果压强依然低于1.3巴/19大气压强，则说明轮胎受损严重，无法修补。将套件放入车辆内专门的盒中并呼叫路面救援。

4. 拆卸套件，断开电源线和管道，重新拧紧轮胎阀门塞。将限速不干胶标签[15]粘贴到明显位置上，继续驾驶车辆，遵守所示速度限值，不可超速或急刹车（图 **E**）。驾驶约10分钟之后，将车辆停放在安全区域，发动机继续运行。

5. 取出套件并确保开关按钮[2]处于关闭为止，且功能选择旋钮[1]指向右侧（泵图标），将插头[11]插入车辆12V插座。取下经过轮胎阀门芯，取出黑色充气管[8]并连接在阀门上。检查显示轮胎气压的压力计[3]。

6a. 如果气压低于1.3巴/19大气压强，则说明轮胎受损严重，无法修补。将套件放入车辆内专门的盒中并呼叫路面救援。

6b. 如果显示气压等于或大于1.3巴/19大气压强，启动压缩机，直到达到理想压强（图 **F**）。如果需要调节过高压强，按下放气按钮[4]。断开套件并将其放在车辆内的盒中。小心驾驶，尽快寻找专业人员或制造商维修点。

Fix&Go 充气

确保开-关按钮[2]位于关闭位置。取出黑色充气管[8]并将其连接在轮胎阀门上。将电源连接器[11]插入车辆12V插座。启动车辆发动机，向右旋转（泵图标）功能选择旋钮[1]，启动压缩机，直到达到理想压强（图 **F**）。如果需要调节过高压强，按下放气按钮[4]。采用相同的方式，利用配件[10]，可以为自行车轮胎、气球、气垫床等充气。

Fix&Go 备件

仅可使用通过网站store.fixandgo.com在线购买或在Fix&Go授权经销商处购买的原装补充装。如果需要取下密封胶容器[6]，只需抬高并保持解锁按钮[9]按下。插入新的密封胶容器并用力向下按。如需详细信息，请参见产品标签上的图片。

JP 使用説明書

△注意: 法律によって定められている必要な情報はFix&Goキットに記載されています。ご使用前にはすべての注意事項と使用説明をしっかりと読み取ってください。ラベルに記載されている有効期限を超えたシーラント剤を使用しないでください。シーラント剤とバルブを修理キットで修理したタイヤを扱う人に提示してください。Fix&Goは一次的なタイヤ修理システムです。使用後はできるだけ早く専門の修理店に持ち込んでください。このキットで修理することができるとは、タイヤの接地面にあってしまった穴埋めのみとなっており、この穴の直径が6ミリメートル(0.24インチ)やタイヤの違う場所にあててしまった穴には使用できません。ロードセンサーをご利用ください。もしタイヤに異物を確認したとしても取り除かないでください。シーラント剤が効果を発揮するまでは-40°C/-40°Fから+50°C/+122°Fです。20分以上、コンプレッサーをつけたままで放置しないでください。シーラント剤がタイヤおよび圧力センサ (TPMS) を損傷することはありません。

Fix&Go リペア

1. 車を安全で平坦な場所に停止して、サイドブレーキを引きます。キットを取り出します。穴のあててしまったタイヤのバルブキャップを外して、シーラント剤の透明チューブ [7] を接続します (図 **A**) 。
2. オン-オフボタン [2] が切れた (ボタンを押されていない) 状態であることを確認します。電気プラグ [11] を車の12Vソケットに差し込みます。自動車のエンジンをかけます (図 **B**) 。
3. 機能セレクトダイヤル [1] を左 (タイヤマーク) に回して、オン-オフボタン [2] を押してコンプレッサーを動かします (図 **C**) 。シーラント剤がしっかりとタイヤに注入されると、圧力計 [3] が最適な圧力2バール/29psi (車のメーカーによってはそれ以下) になったら、コンプレッサーを消します (図 **D**) 。

コンプレッサーをつけて15分たっても圧力計 [3] の数値が1.3バール/19psiを下回る場合は、コンプレッサーを消して、タイヤのバルブからシーラント剤の透明チューブ [7] を外して、バルブキャップを締め直します。次にタイヤ内部にシーラント剤を行き届かせるため、タイヤが回転する程度に車を移動させてください。車をどめて、タイヤに黒のポンプチューブ [8] を接続し、機能セレクトダイヤル [1] を右 (ポンプマーク) に回して、最適な圧力になるまでコンプレッサーを動かします。15分経ってもまだ圧力が1.3バール/19psi未満の場合は、タイヤが修理できないほどの損傷を受けていることを示しています。キットを車の指定の場所に保管したら、ロードサービスを呼んでください。

4. 電気コネクタとチューブを外してキットを取り外し、タイヤのバルブキャップを締め直します。最高速度シール [5] をはつきりと見える場所に貼り付けただけすぐに運転に戻ります。指定制限速度を守り、急発進や急ブレーキはかけないでください (図 **E**) 。約10分間運転したら、エンジンをつけたまま車を安全な場所に停めます。

5. キットを取り出して、オン-オフボタン [2] が切れた状態であることを確認してから、機能セレクトダイヤル [1] を右 (ポンプマーク) に回して、電気プラグ [11] を車の12Vソケットに差し込みます。タイヤのバルブキャップを外して、ポンプチューブ [8] を取り出して、これをバルブに接続します。タイヤの圧力を示している圧力計 [3] を確認します。

- 6a. この圧力が1.3バール/19psi未満の場合は、タイヤが修理できないほどの損傷を受けていることを示しています。キットを車の指定の場所に保管したら、ロードサービスを呼んでください。
- 6b. この圧力が1.3バール/19psi以上の場合は、最適な圧力になるまでコンプレッサーを動かさず (図 **F**) 。

圧力が高すぎる場合は空気排出ボタン [4] を押します。キットを外して、車の指定の場所に保管します。慎重に運転し、できるだけ早く専門の修理店またはメーカーのアシスタントセンターに移動してください。

Fix&Go ポンプ

オン-オフボタン [2] が切れた状態であることを確認します。ポンプチューブ [8] を取り出して、これをタイヤのバルブに接続します。電気プラグ [11] を車の12Vソケットに差し込みます。車のエンジンをかけて、機能セレクトダイヤル [1] を右 (ポンプマーク) に回して、最適な圧力になるまでコンプレッサーを動かします (図 **F**) 。圧力が高すぎる場合は空気排出ボタン [4] を押します。同じように、付属品 [10] を使うことで自転車やボール、エアーマットなどを膨らますことができます。

Fix&Go 交換

オンラインで購入可能な純正リフィルはサイト store.fixandgo.com または Fix&Go 正規代理店でお買い求めください。シーラント剤容器 [6] の取り外しは、リリースボタン [9] を押したまま容器を持ち上げます。新しいシーラント剤容器を下にしっかりと押し込んでセットします。詳細については、製品ラベルに記載されている図をご覧ください。

ⓀO 사용설명서

△ 주의: 현행 규정에 따른 사용 정보가 Fix&Go 키트의 포장 라벨에 기재되어 있습니다. 사용하기 전 사용 지침과 경고 사항을 전부 주의 깊게 읽으십시오. 라벨에 표기된 유효 기간이 지난 밀폐액의 사용을 금합니다. 본 키트를 처리된 타이어를 수리 작업할 담당자에게 본 밀폐액의 용기와 그 라벨을 보여주세요. Fix&Go는 임시 시적인 타이어 수리 시스템이므로, 가장 안정적이고 전문 기사를 찾아야 합니다. 온 본 키트는 타이어 절지면 상에 생긴 구멍만을 수리합니다. 구멍의 크기가 직경 6mm/0.24인치 이상일 경우 및 타이어의 절지면이 다른 곳에 구멍이 있을 경우에는 본 제품을 사용하지 마시고, 긴급 출동 서비스에 전화하십시오. 타이어 내에 존재하는 어떤 이물질도 제거하지 마십시오. 밀폐액은 -40°C/-40°F와 +50°C/+122°F 사이의 온도에서 효과적으로 사용 가능합니다. 압축기를 20분 이상 계속해서 켜두지 마십시오: 기기의 과열 위험이 있습니다. 밀폐액은 타이어나 압력 센서(TPMS)를 손상시키지 않습니다.

Fix&Go로 수리시

1. 안전하고 작업이 용이한 장소에 차량을 위치시키고, 주차 브레이크를 작동시키십시오. 키트를 가져오십시오. 펑크난 타이어 밸브에서 캡을 제거하고 밀폐액 주입용 투명 튜브[7]를 연결하십시오.(그림 A)
2. on-off 버튼[2]이 꺼짐 위치에 있는지 확인하십시오.(버튼이 눌러지지 않은 상태). 전원 커넥터[11]를 차량의 12V 전원에 꽂으십시오. 차량 엔진에 시동을 걸십시오.(그림 B)
3. 작업 선택 다이얼[1]을 왼쪽(타이어 아이콘)으로 돌린 후 on-off 버튼을 눌러[2] 압축기를 작동시키십시오.(그림 C). 밀폐액이 완전히 타이어 안에 유입되고 압력 게이지[3]가 최적 압력인 2 bar / 29 psi(또는, 차량 제조업체에서 이와 다르게 명시한 경우에는 이 이후)을 나타내면, 압축기를 끄십시오.(그림 D).

만약, 압축기를 켜고 15분 후에도 압력 게이지[3]가 1.3 bar / 19 psi 이하의 압력을 나타내면, 압축기를 끄고, 타이어 밸브에서 밀폐액 주입용 투명 튜브[7]를 분리하고 타이어 밸브의 캡을 돌려 받으십시오. 타이어 내부에 밀폐액이 잘 분포되도록 타이어가 다섯 바퀴 정도 돌아가도록 차량을 이동시키십시오. 다시 차량을 정차하십시오. 공기 주입용 검정 튜브[8]를 타이어에 연결하십시오. 작업 선택 다이얼[1]을 오른쪽(펌프 아이콘)으로 돌려 차량 작동 및 사용 설명서상의 최적 압력에 도달할 때까지 압축기를 켜십시오. 만약, 15분이 지난 후에도 압력이 1.3 bar / 19 psi 이하로 확인될 경우는, 타이어가 현재 수리될 수 없을 정도로 심하게 손상된 상태입니다. 본 키트를 해당 케이스에 다시 정리해 차량에 넣고, 긴급 출동 서비스에 전화하십시오.

4. 모든 튜브를 제거하여 키트를 분리하십시오. 타이어의 밸브 캡을 돌려 잠그십시오.최대 속도 스티커[5]를 잘 보이는데 붙이고, 최대 속도를 준수하여 즉시 운전을 시작하고, 갑자기 가속하거나 갑자기 브레이크를 밟지 마십시오.(그림 E). 10분 정도 운전 후 엔진이 커진 상태로 차량을 안전한 곳에 정차하십시오.

5. 키트를 가져와 on-off 버튼[2]이 꺼짐으로 되어 있는지 확인하십시오.

작업 선택 다이얼[1]을 오른쪽(펌프 아이콘)으로 돌린 후, 전원 커넥터[11]를 차량의 12V 전원에 꽂으십시오. 타이어의 밸브 캡을 열고, 공기 주입용 검정 튜브[8]를 가져와 밸브에 연결하십시오. 압력 게이지[3]에서 타이어의 공기압을 확인하십시오.

6a. 타이어압이 1.3 bar / 19 psi 이하일 경우, 타이어가 현재 수리될 수 없을 정도로 심하게 손상된 상태입니다. 본 키트를 해당 케이스에 다시 정리해 차량에 넣고, 긴급 출동 서비스에 전화하십시오.

6b. 반면, 타이어압이 1.3 bar/19 psi와 같거나 그 이상일 경우, 최적 압력에 도달할 때까지 압축기를 켜십시오(그림 F).

압력이 과도할 경우 타이어압을 조정하기 위해 공기 배출 버튼[4]을 눌러 주십시오. 차량과 기기를 분리하고 본 키트를 해당 케이스에 넣어 차량에 보관하십시오. 조심스럽게 운전하여 최대한 신속하게 전문 기사를 찾아가거나 제조 업체 서비스 센터를 찾아가십시오.

Fix&Go로 공기 주입하기

on-off 버튼[2]이 꺼짐 위치에 있는지 확인하십시오. 공기 주입 장치의 검정 튜브[8]를 가져와 타이어 밸브에 연결하십시오. 전원 커넥터[11]를 차량의 12V 전원에 꽂으십시오. 차량의 시동을 켜고, 작업 선택 다이얼[1]을 오른쪽(펌프 아이콘)으로 돌려 차량 작동 및 사용 설명서상의 최적 압력에 도달할 때까지 압축기를 켜십시오. 적정 압력이 떨어질 때까지 압축기를 작동시키십시오(그림 F). 압력이 과도할 경우 타이어압을 조정하기 위해 공기 배출 버튼[4]을 눌러 주십시오. 동일한 방법으로, 키트의 액세서리[10]를 사용하여 자전거, 공, 매트리스 등에 공기를 주입할 수 있습니다.

Fix&Go의 교체

저희 온라인 사이트 store.fixandgo.com 또는 Fix&Go 공식 판매점에서 구매 가능한 정품 리필만을 사용하십시오. 밀폐액 용기[6]를 제거하려면 해제 버튼[9]을 누른 상태로 간단하게 들어 올리시면 됩니다. 새 밀폐액 용기를 넣기 위해서는 아래로 힘을 주어 새용기를 누르시면 됩니다. 자세한 내용은 제품 라벨의 이미지를 참조하십시오.

HI उपयोग के लिए निर्देश

ध्यान दें: फ्रिज ऐन्ड्रगो के लेबल पर जारी अधिनियमों की जानकारी दी गई है। उपयोग करने से पहले चेतावनियों और उपयोग के लिए निर्देश ध्यान से पढ़ें। लेबल पर दी गई एकसुपाहरी की तारीख के बाद सीलेट का प्रयोग न करें। सीलेट का टॉप और लेबल उन कर्मचारियों को दिखाएँ जो रॉपियर कटि के जरूरत टायर की मरम्मत करेंगे। फ्रिज ऐन्ड्रगो टायर मरम्मत का एक असाधारण समाधान है, उपयोग करने के बाद कार्सि वैशियेजल से जतिनी जल्दी हो सके मिला। कटि वैशिये रू से टायर के ट्रेड में छू छेदों की मरम्मत करता है; यदा छेद 6 मी/मी/0.24 इंच के डायमीटर से अर्धा है और/या टायर के अनुप बाई और है, तो कटि का उपयोग न करें और रोड सर्विस से संपर्क करें। टायर में मौजूद कार्सि अनुपवस्तु को न निकालें। तरल सीलेट -40°C / -40°F और +50°C / +122°F के तापमान पर प्रभावी होता है। कंप्रेसर को लगातार 20 मिनट से अधिक ऑन न छोड़ें क्योंकि इससे गर्म होने का खतरा है। सीलेट टायर या दबाव से र (TPMS) को नुकसान नहीं पहुंचाता।

फ्रिज ऐन्ड्रगो रॉपियर

1. वाहन को एक सुरक्षित और समतल जगह पर खड़ा करें और हैड ब्रेक लगा लें। कटि निकालें। जिस टायर में पंप करने से पहले वाल्व का ढक्कन निकालें और सीलेट के पारदर्शी दृश्य से कनेक्ट करें [7] (चित्र A)।

2. सुनिश्चित करें कि ऑन-ऑफ का बटन [2] बंद स्थिति (स्वचि दबा हुआ न हो) में हो। वाहन के 12 वोल्ट के सॉकेट में पावर कनेक्टर [11] प्लग करें। वाहन का इंजन स्टार्ट करें (चित्र B)।

3. फंक्शन हैडल [1] को बाई और टायर का चिह्न (पंप) और ऑन-ऑफ स्वचि [2] दबा कर कंप्रेसर चालू करें (चित्र C)। जैसे ही सारा तरल पदार्थ टायर में पहुँच जाए और मैनोमीटर [3] में 2 बार/29 पीएसआई (या निर्दिष्ट नोटेशन के अनुसार कम) दखि, कंप्रेसर बंद कर दें (चित्र D)।

आगर कंप्रेसर चालू होने के 15 मिनट बाद भी मैनोमीटर [3] 1.3 बार/19 पीएसआई से कम दिखाता है तो कंप्रेसर ऑफ कर दें। सीलेट के पारदर्शी दृश्य [7] टायर वाल्व से ढसिकनेकट करें, वाल्व का ढक्कन लगा दें और वाहन को पहियों के 5 टोयेशन पूरा होने तक आगे-पीछे करें ताकि सीलेट पूरी तरह से वितरित हो सके। वाहन रोके, हवा भरने की काली दृश्य [8] को टायर से कनेक्ट करें और फंक्शन हैडल [1] को दाई और (पंप का चिह्न) तब तक घुमाएँ जब तक हवा का आदर्य दबाव नहीं पहुँच जाता। अगर अगले 15 मिनट में, लगातार दबाव के बावजूद, वह 1.3 बार/19 पीएसआई से कम हो तो उसका अर्थ है कि टायर बुरी तरह से क्षतगिरस्त हो चुका है और उसकी मरम्मत नहीं की जा सकती। कटि को वाहन में उसकी वैशिये जगह पर रखें और रोड सर्विस से संपर्क करें।

4. पावर कनेक्टर और दृश्य निकाल कर कटि हटाएँ और टायर के वाल्व का ढक्कन लगाएँ। अधिकतम गति का लेबल [5] सुस्पष्ट रूप से दिखाई देने वाली जगह पर चिपकाएँ। निश्चाराति सीमा का सम्मान करते हुए सीलेट और एकसेलेटर तेज़ किए बनि या अचानक ब्रेक लगाएँ बनि (चित्र E) तुरंत वाहन चलाएँ। लगभग 10 मिनट चलाने के बाद, वाहन को सुरक्षित क्षेत्र में खड़ा करें और उसका इंजन चालू रहने दें।

5. कटि निकालें, सुनिश्चित करें कि ऑन-ऑफ स्वचि [2] ऑफ हो और फंक्शन हैडल [1] दाई और हो (पंप का चिह्न)। पावर कनेक्टर [11] को वाहन के 12 वोल्ट के सॉकेट में प्लग करें। टायर के वाल्व का ढक्कन निकालें और हवा भरने की काली दृश्य [8] निकालें और उसे वाल्व से कनेक्ट करें। मैनोमीटर [3] की जाँच करें जो दबाव दिखाएगा।

6a. अगर दबाव 1.3 बार/19 पीएसआई से कम है तो उसका अर्थ है कि टायर बुरी तरह से क्षतगिरस्त हो चुका है और उसकी मरम्मत नहीं की जा सकती। कटि को वाहन में उसकी वैशिये जगह पर रखें और रोड सर्विस से संपर्क करें।

6b. इसके बजाय, यदि दबाव 1.3 बार/19 पीएसआई के बराबर या उससे अधिक है, तो आदर्य दबाव (चित्र F) पहुँचने तक कंप्रेसर चालू रखें।

अतिरिक्त दबाव पर वितरण के लिए हवा रिलीज स्वचि [4] दबाएँ। कटि को ढसिकनेकट करके वाहन में उसकी

वैशिये जगह पर रखें। सावधानी से वाहन चलाएँ और निकटतम वैशियेजल या निर्माता की सेवा नेटवर्क से संपर्क करें।

फ्रिज ऐन्ड्रगो हवा भराई

सुनिश्चित करें कि ऑन-ऑफ स्वचि [2] ऑफ हो। हवा भरने की काली दृश्य [8] को निकालें और उसको टायर के वाल्व से कनेक्ट करें। वाहन के 12 वोल्ट के सॉकेट में पावर कनेक्टर [11] प्लग करें। वाहन का इंजन स्टार्ट करें, फंक्शन हैडल [1] को दाई और घुमाएँ (पंप का चिह्न) और कंप्रेसर चालू करें और आदर्य दबाव पहुँच तक चालू रखें (चित्र F)। अतिरिक्त दबाव कम करने के लिए हवा का रिलीज स्वचि [4] दबाएँ। इसी तरीके से एकसेलेटर [10] का उपयोग करते हुए आप साइकिल के पहियों, गैदो, हवाई गद्दे, आदि में भी हवा भर सकते हैं।

फ्रिज ऐन्ड्रगो रीफिलि

केवल मूल रीफिलि का ही प्रयोग करें जो store.fixandgo.com की वेबसाइट पर या अधिकृत डीलरों से खरीदी जा सकती है। सीलेट टॉप को निकालने के लिए [6] रहिाई का स्वचि [9] दबाएँ हुए उसे उठाएँ। नए सीलेट टॉप को मजबूती से टायर की ओर दबाकर फ्रिज करें। अधिक जानकारी के लिए प्रोडक्ट के लेबल पर चिह्न देखें।

Copyright © Fix&Go® All rights reserved